

# T95

900 kg · 900 kg

**IT** Unico sul mercato, il Traker T95 è il modello dalle prestazioni e caratteristiche senza eguali. Trasportare fino a 900 kg di materiale non è mai stato così facile. La doppia pompa a portata variabile con mono-joystick rende questa macchina potente e facile da governare, riduce i consumi ed azzerava gli interventi di manutenzione. Il mezzo ideale per grandi carichi di lavoro e flotte noleggio.

**ES** Único en el mercado, el Traker T95 es el modelo con unas prestaciones y características sin igual. Transportar hasta 900 kg de material nunca ha sido tan fácil. La doble bomba de caudal variable con- monojoystick hace que esta máquina sea potente y fácil de manejar, reduce el consumo y pone a cero las intervenciones de mantenimiento. El vehículo ideal para grandes cargas de trabajo y flotas de alquiler.

Sovraspanda  
Sobreborde



Sottocarro rinforzato  
Tren de rodaje reforzado

Cofano posteriore con apertura laterale  
per facilitare gli interventi di manutenzione  
Capó trasero con apertura lateral  
para facilitar las intervenciones de mantenimiento

Joystick



6



1

Motorizzazione diesel o benzina  
Diésel o gasolina

2

Avviamento elettrico  
Encendido eléctrico

3

Due pompe port. var. + 1 pompa ingr.  
Dos bombas caud. var. + 1 bomba engr.

4

Trasmissione idrostatica  
Transmisión hidrostática

5

Rulli oscillanti  
Rodillos oscilantes

**VANTAGGI / VENTAJAS**



Cassone con sponde apribili  
Caja con laterales que se pueden abrir

Altezza max 1420 mm  
Altura máx. 1420 mm



Pedana ammortizzata  
Plataforma amortiguada

## › T95 SWIVEL

La versione SW è adatta a tutti i lavori di movimentazione di materiale dove gli spazi di manovra sono estremamente ridotti. È possibile scaricare frontalmente e lateralmente (destra e sinistra)  $\pm 180^\circ$ .

La versión SW es adecuada para todos los trabajos de manipulación de materiales donde los espacios de maniobra son extremadamente reducidos. Es posible descargar frontal y lateralmente (derecha e izquierda)  $\pm 180^\circ$ .





# T95

## MINIDUMPER

CAPACITÀ OPERATIVA  
CAPACIDAD OPERATIVA  
900 kg · 900 kg

LARGHEZZA AI CINGOLI  
ANCHURA EN LAS ORUGAS  
780 mm · 780 mm

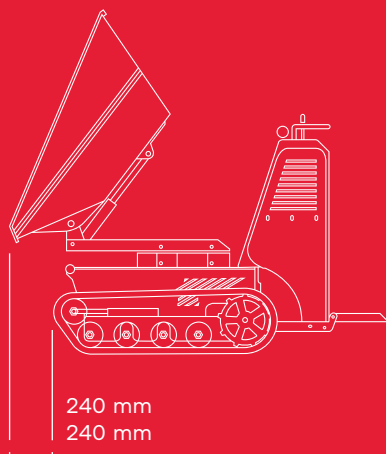
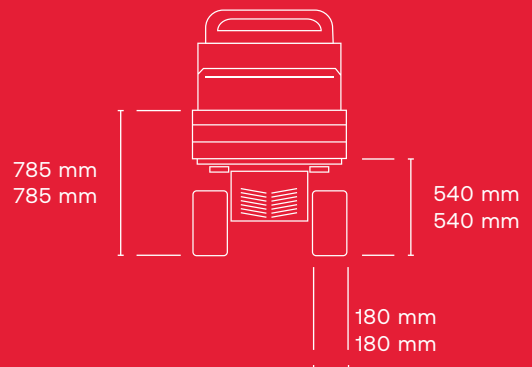
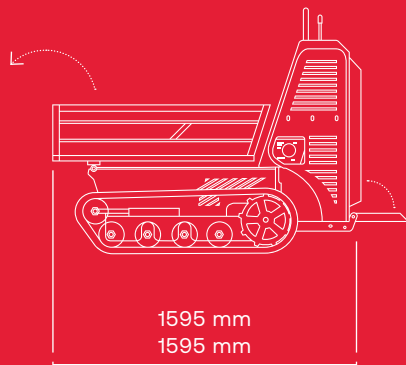
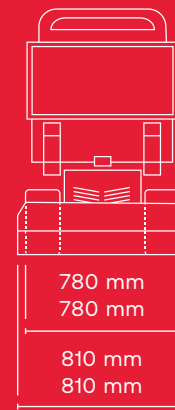

**MOTORE TERMICO**  
**MOTOR TÉRMICO**

→ HONDA GX390  
→ YANMAR L100

**TRASMISSIONE**  
**TRANSMISIÓN**

→ IDROSTATICA  
→ HIDROSTÁTICA

**POMPA IDRAULICA**  
**BOMBA HIDRÁULICA**

→ 2 x PORT. VAR. + 1 POMPA INGR  
→ 2 x CAUD. VAR. + 1 BOMBA ENGR.

**MOTORE IDRAULICO**  
**MOTOR HIDRÁULICO**

2 x ORBITALI  
2 x ORBITALES

**PORTATA POMPA**  
**CAUDAL DE LA BOMBA**

→ 2x32 l/min + 1 POMPA INGR  
→ 2x32 l/min + 1 BOMBA ENGR.

**PRESIONE MASSIMA**  
**PRESIÓN MÁXIMA**

180 bar

**RAFFREDDAMENTO IDRAULICO**  
**REFRIGERACIÓN HIDRÁULICA**

ARIA  
AIRE

**LARGHEZZA CINGOLI**  
**ANCHURA EN LAS ORUGAS**

180 mm  
180 mm

**RULLI**  
**RODILLOS**

→ 4

**RULLI OSCILLANTI**  
**RODILLOS OSCILANTES**

SI  
SÍ

**REGOLAZIONE CINGOLI**  
**AJUSTE DE LAS ORUGAS**

SI  
SÍ

**VELOCITÀ DI TRASLAZIONE**  
**VELOCIDAD DE TRASLACIÓN**

→ 5 km/h  
→ 5 km/h

**CAPACITÀ OPERATIVA**  
**CAPACIDAD OPERATIVA**

→ 900 kg / 900 kg

**VOLCADO ELEVADO**

→ 800 kg / 800 kg

**MASSA A VUOTO**  
**MASA EN VACÍO**

500 kg  
500 kg

**CONTROLLO**  
**CONTROL**

→ MONOJOYSTICK  
DOPPIA LEVA (OPZIONALE)  
DOBLE PALANCA (OPCIONAL)

**CARATTERISTICHE TECNICHE / CARACTERÍSTICAS TÉCNICAS**

 RASO 0.30 m<sup>3</sup>  
RASO 0.30 m<sup>3</sup>

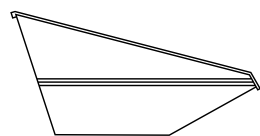

 COLMO 0.36 m<sup>3</sup>  
COLMADO 0.36 m<sup>3</sup>

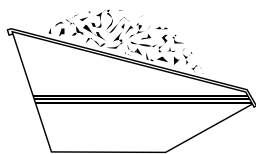

 RASO 0.17 m<sup>3</sup>  
RASO 0.17 m<sup>3</sup>

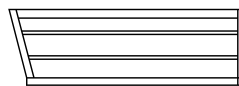

 COLMO 0.25 m<sup>3</sup>  
COLMADO 0.25 m<sup>3</sup>



 RASO 0.28 m<sup>3</sup>  
RASO 0.28 m<sup>3</sup>

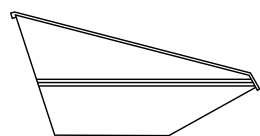

 COLMO 0.36 m<sup>3</sup>  
COLMADO 0.36 m<sup>3</sup>

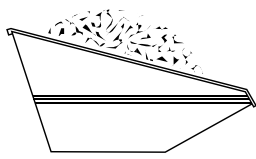

**CAPACITÀ / CAPACIDAD**







